

XTOOL | M2

快速使用指南

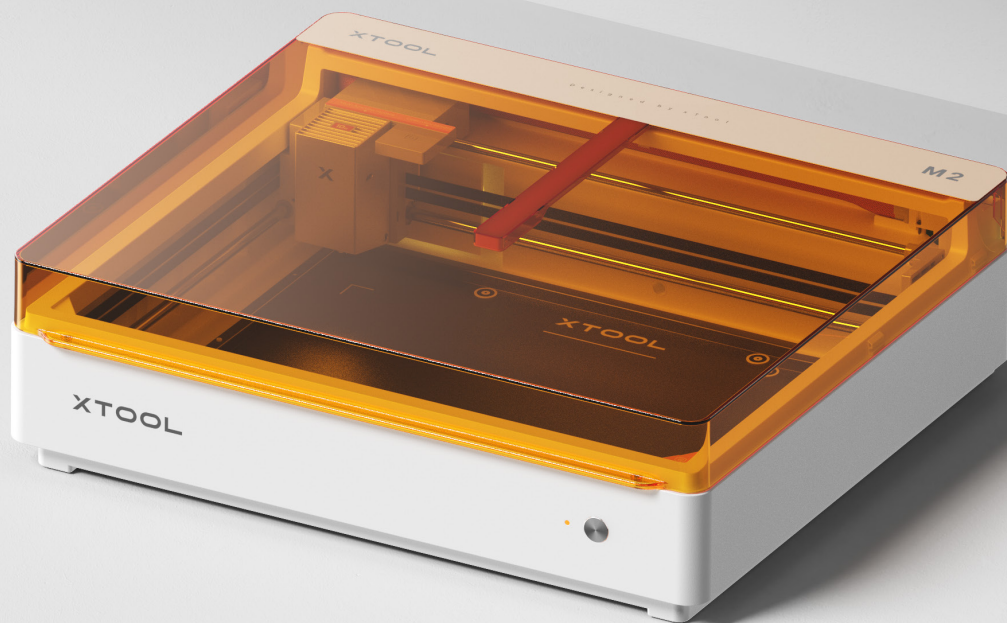

物料清单	01
认识 xTool M2	02
使用前准备	03
使用 xTool M2	11
固定材料加工	12
指示灯说明	16
保养与维护	17
xTool M2 配合 xTool M2 CMYK 喷墨模组使用	24
xTool M2 配合 xTool 旋转附件三代 Lite 使用	24

物料清单

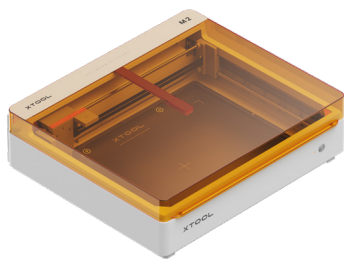

xTool M2 激光雕刻机



激光器



模组连接线

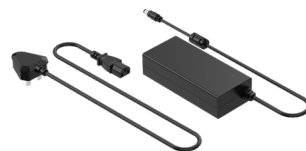

电源适配器和电源线



连接线 with 转接头



排烟管



卡箍



润滑脂

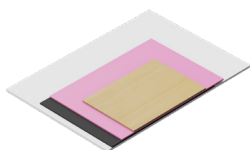

耗材包

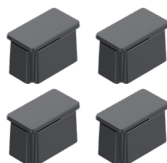

磁吸固定件



内六角螺丝刀



美纹胶



螺丝 M3*6



指引卡



安全说明



不同套装包含的电源适配器、电源线、连接线 with 转接头和耗材包可能会有所不同，图片仅供参考，请以实际物料为准。

认识 xTool M2

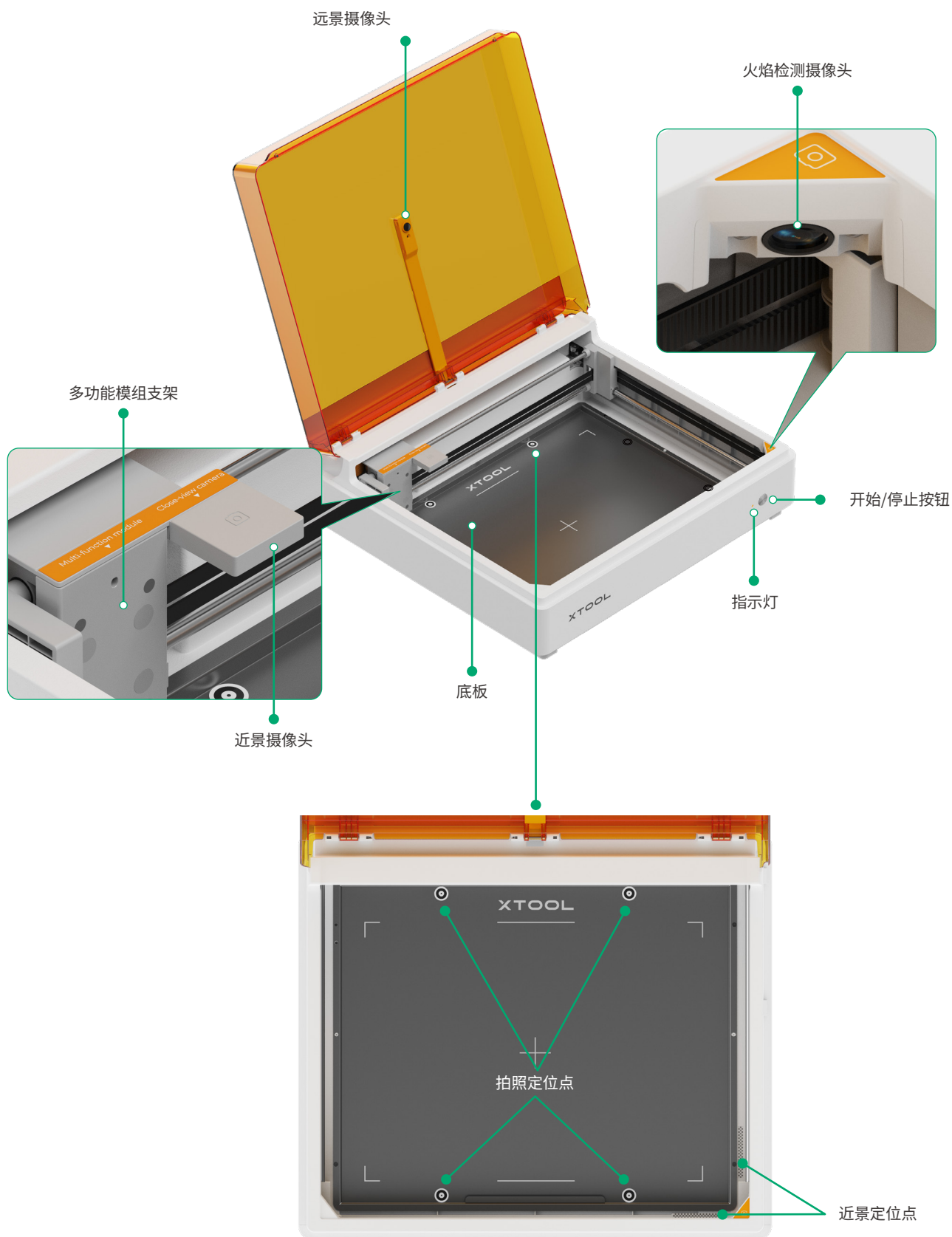

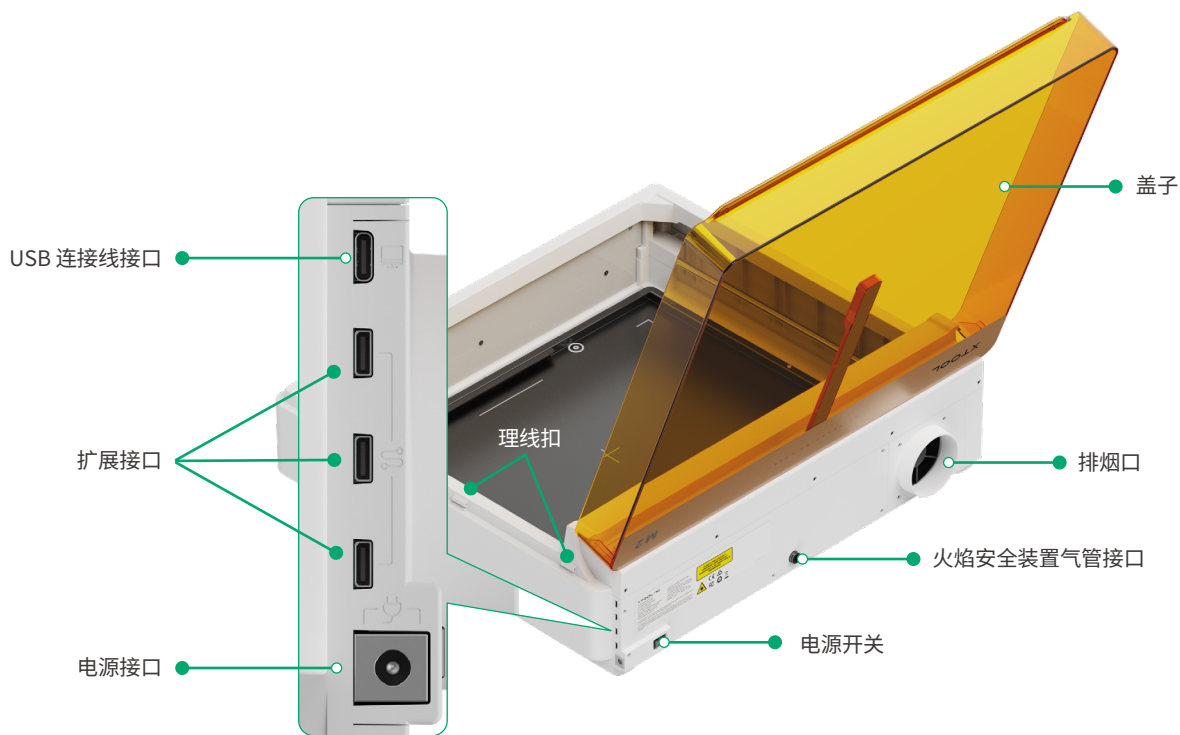

使用前准备



请将设备放在稳固、平坦的台面上使用。

1 打开盖子, 取出机器内部的泡棉和物料

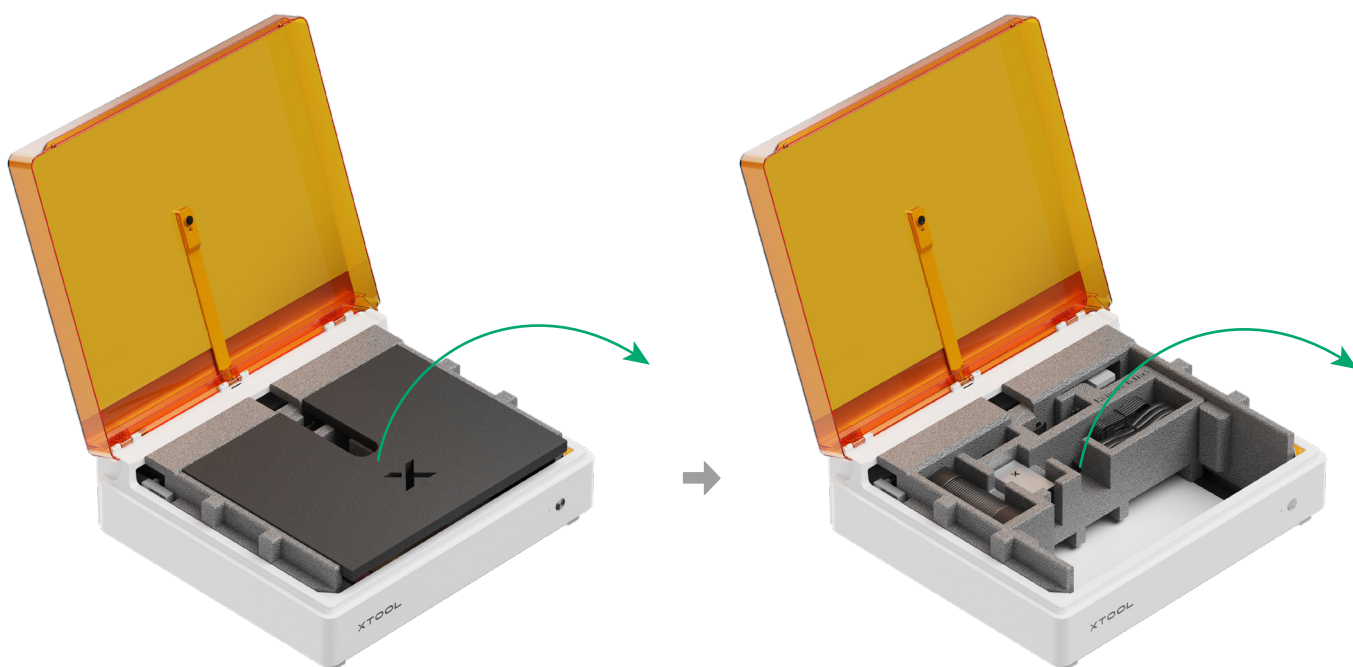

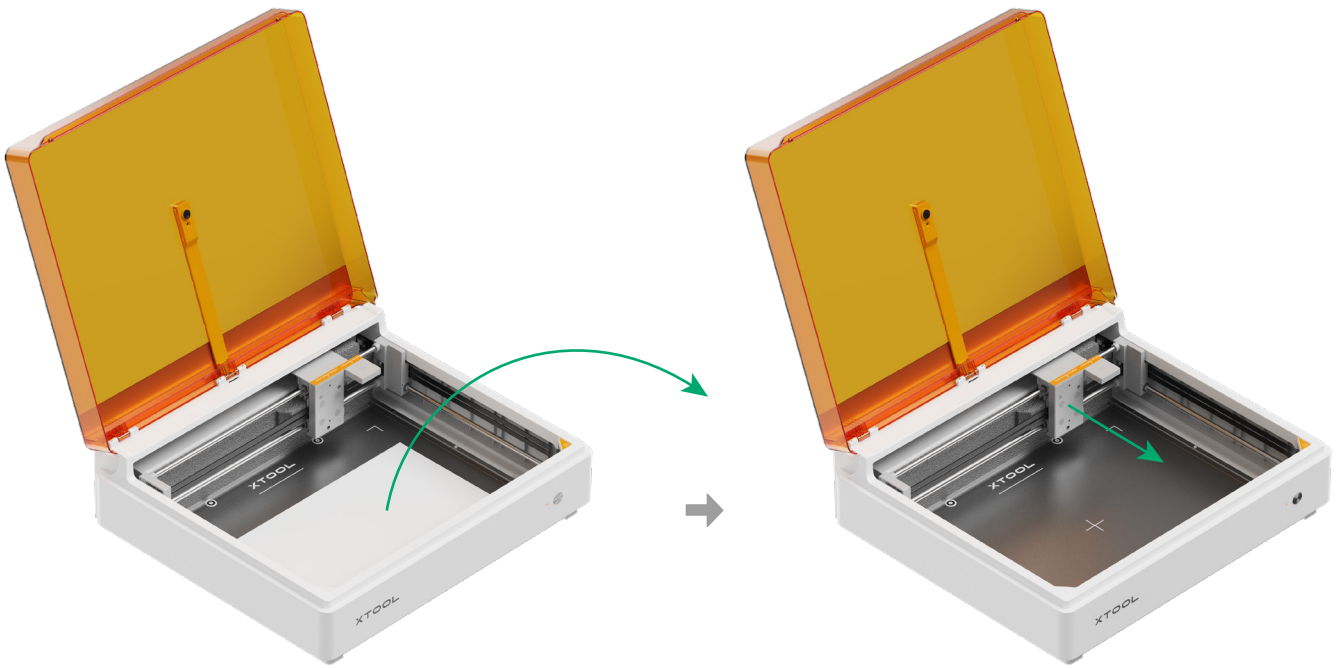
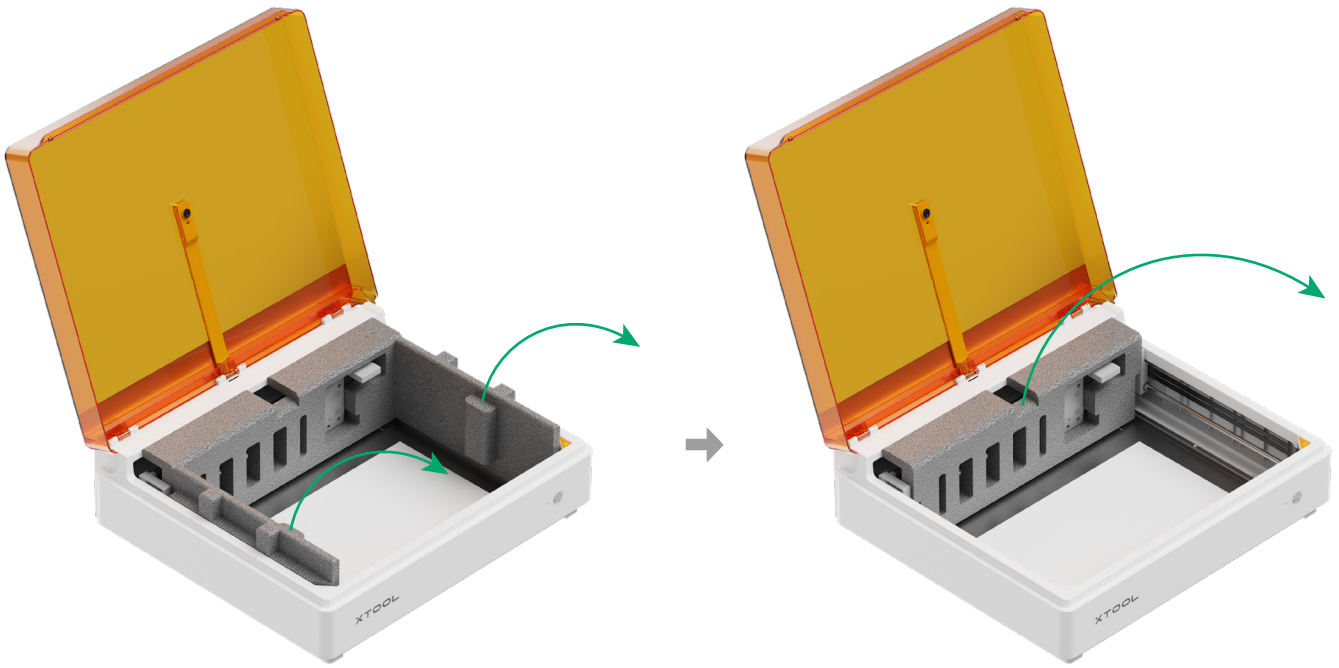

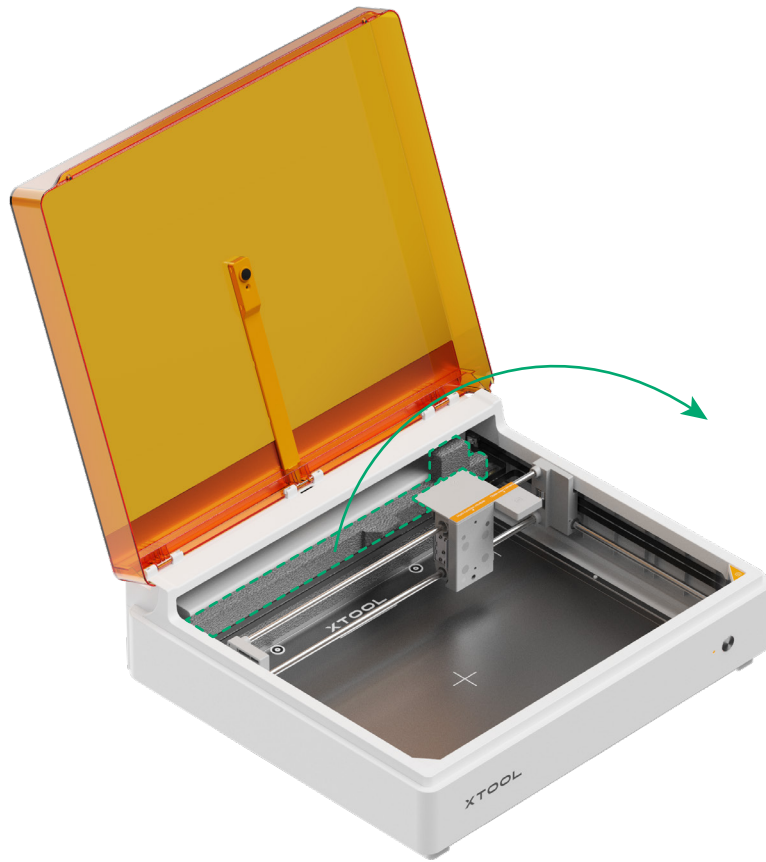

2 安装排烟管

(1) 用手拧松卡箍的锁扣, 将卡箍安装到排烟管上。

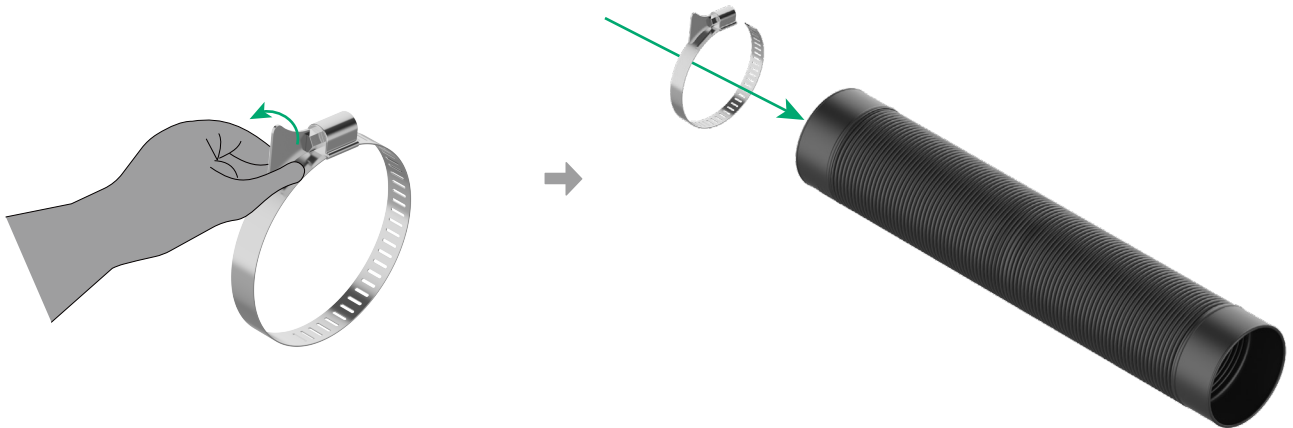

(2) 安装排烟管并拧紧锁扣。

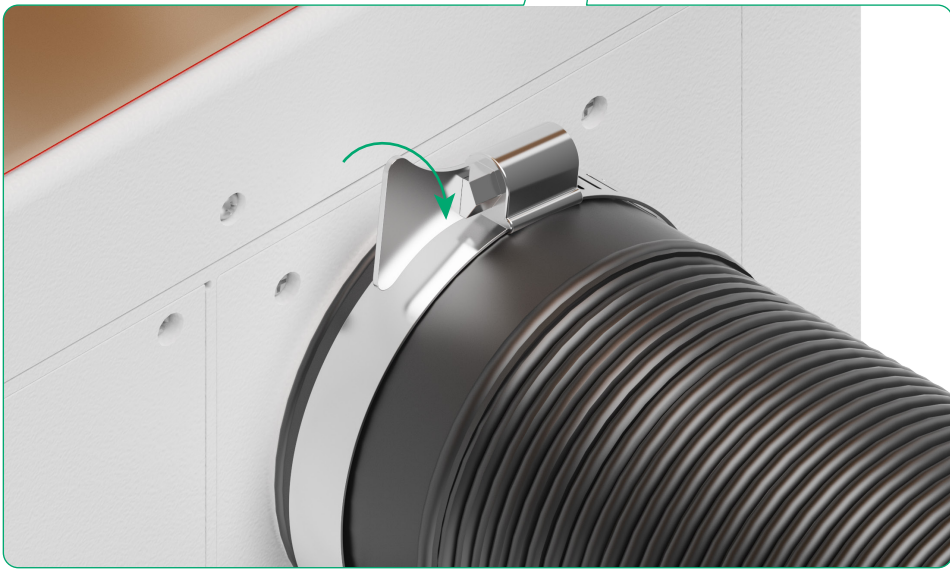
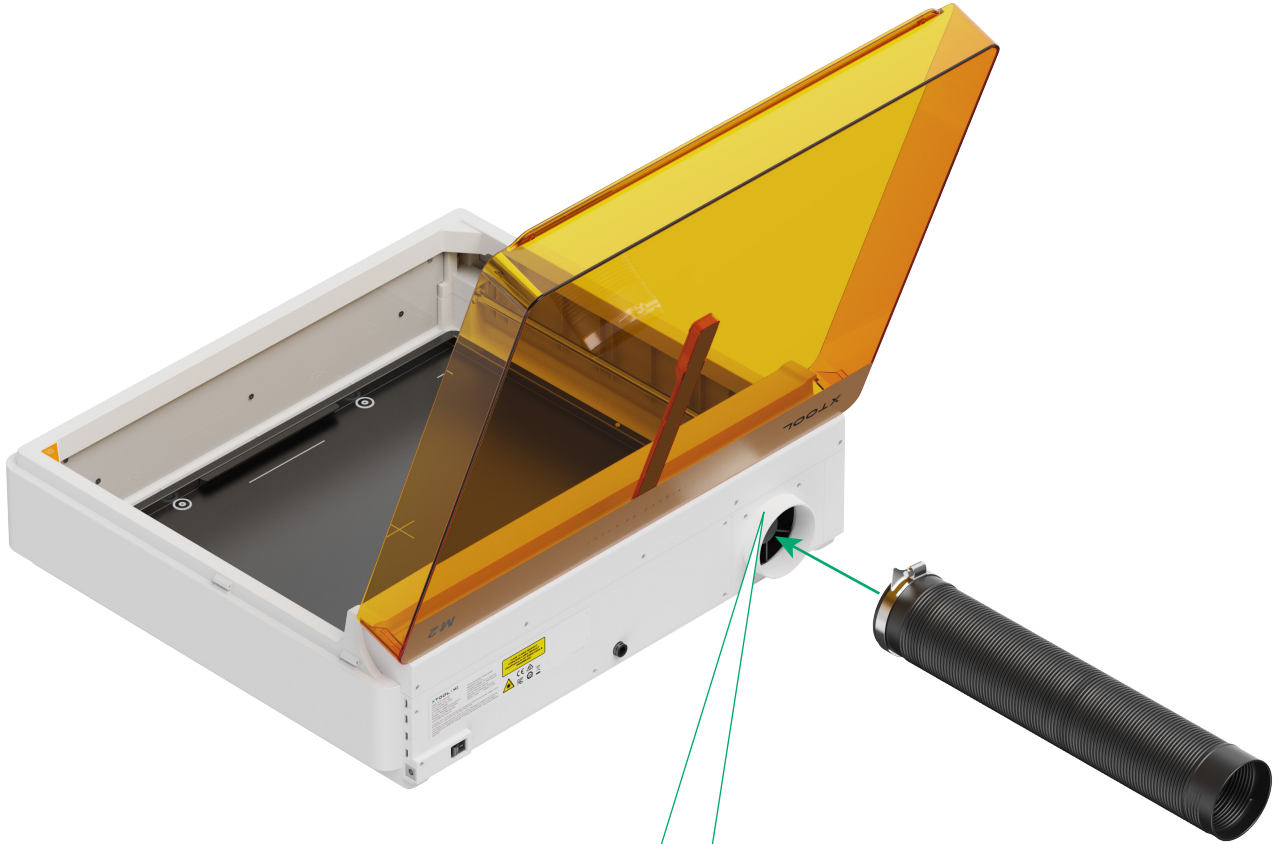



激光加工时可能会产生烟尘或有害气体,因此建议你安装排烟管,并将其连接至净化器或将排气口放置于窗外。

通过净化器排烟

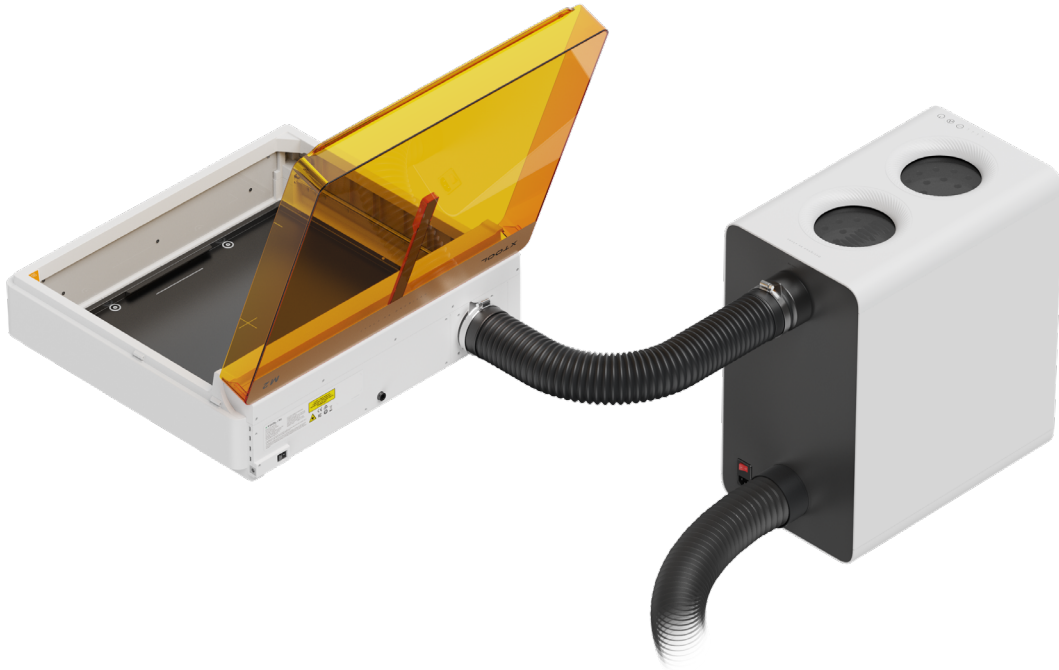

了解更多关于净化器的内容,前往 s.xtool.cn/wiki/ap2 查看。

通过窗户排烟



3 安装激光器

(1)

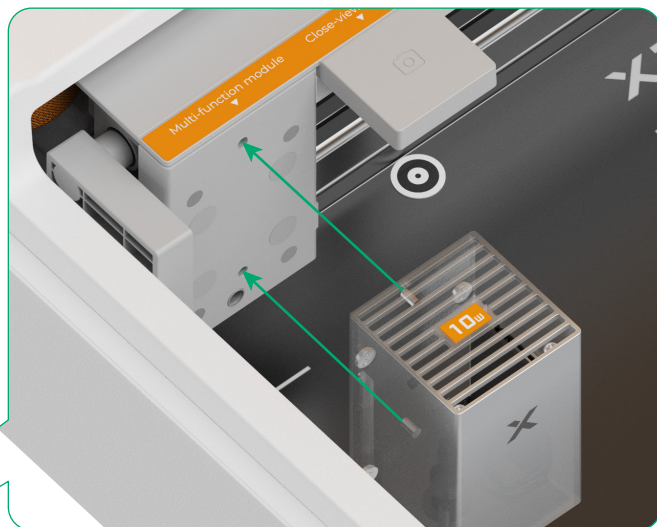
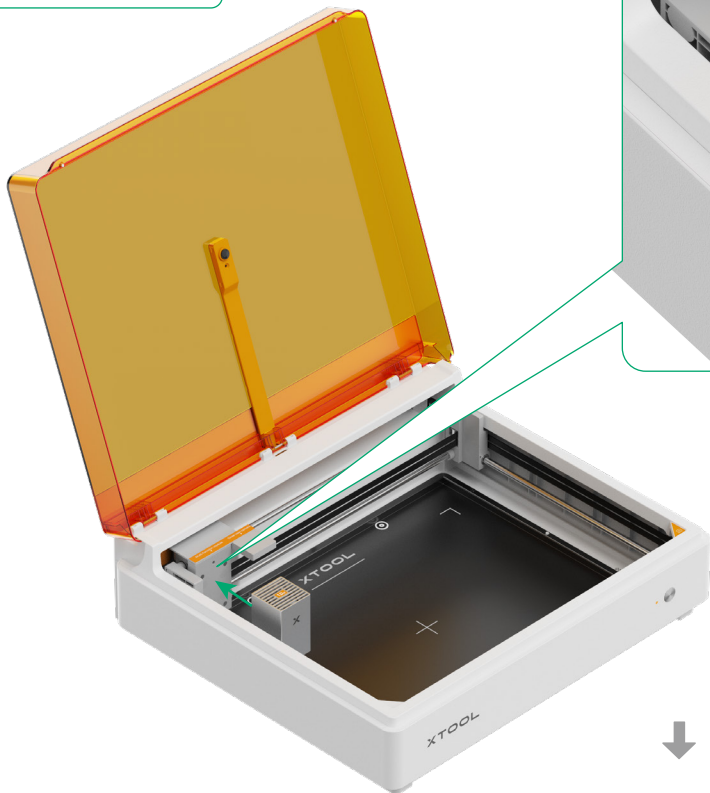

安装时，激光器背面和多功能模组支架的两个固定销需要对齐。

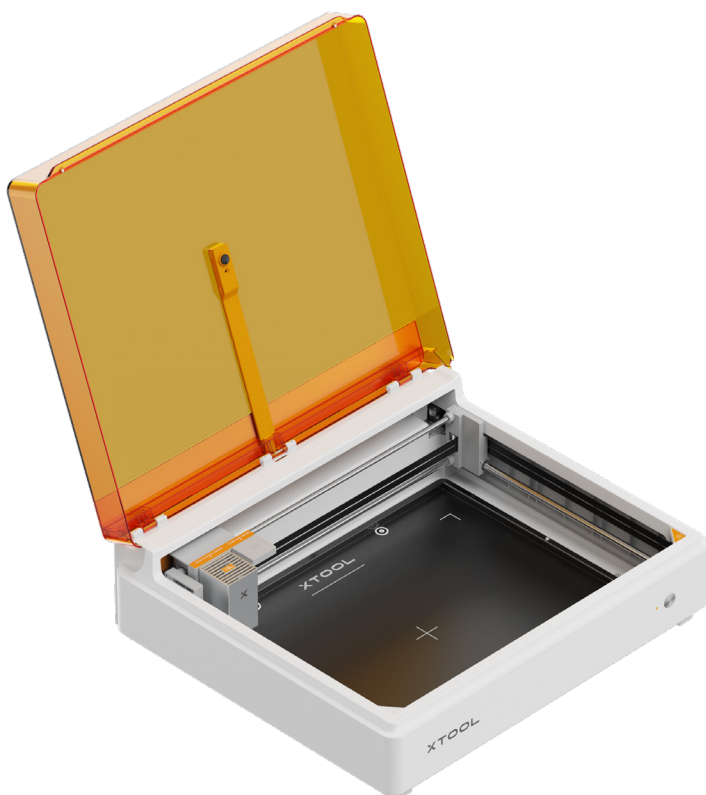

(2)

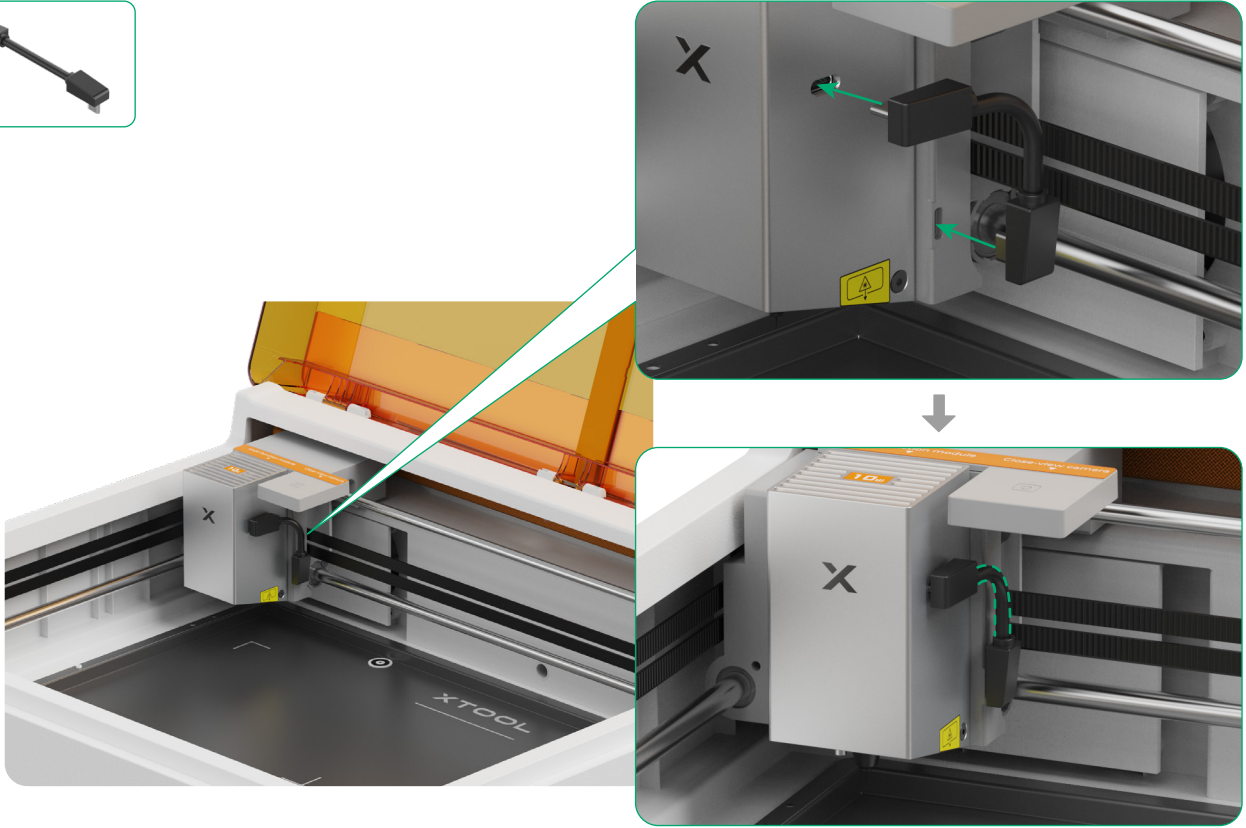
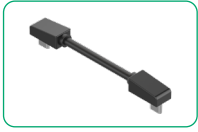

注意连接线需要紧贴激光器

4 接通电源并打开开关

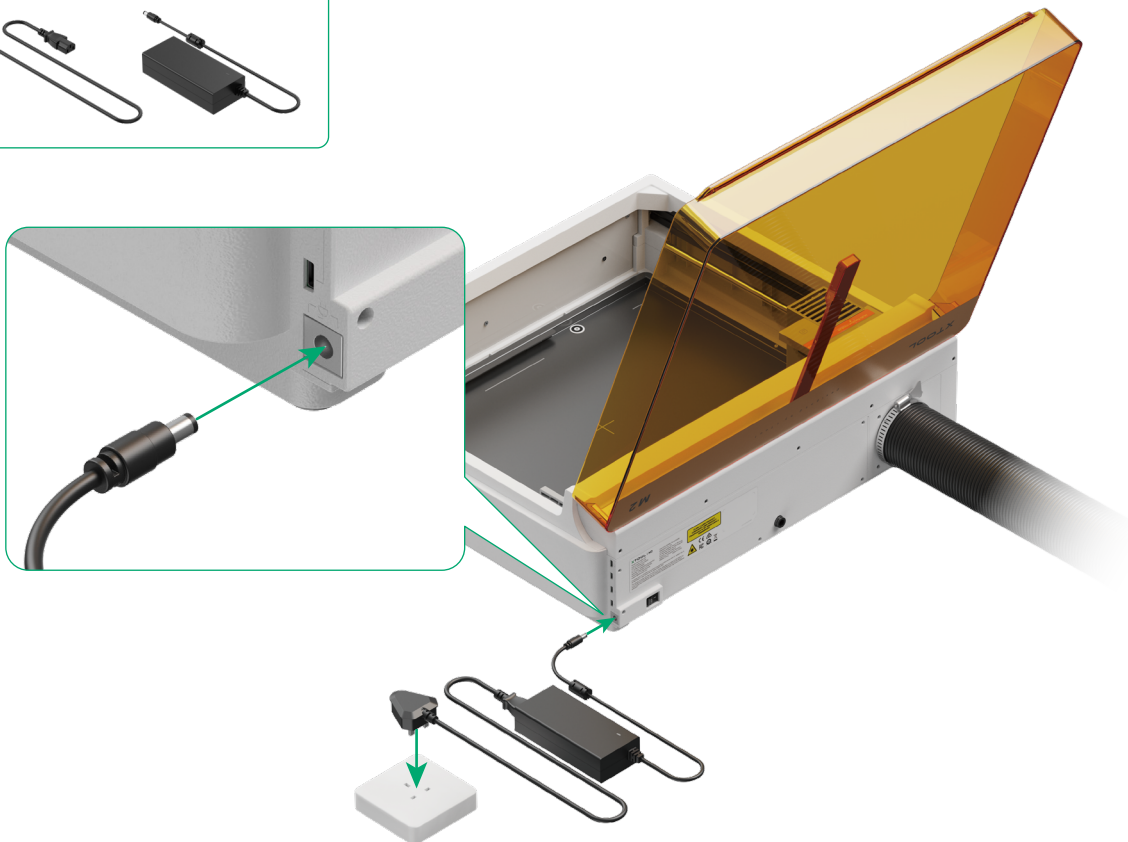
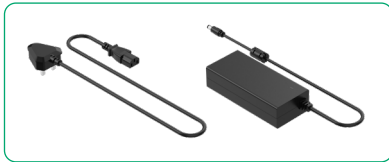

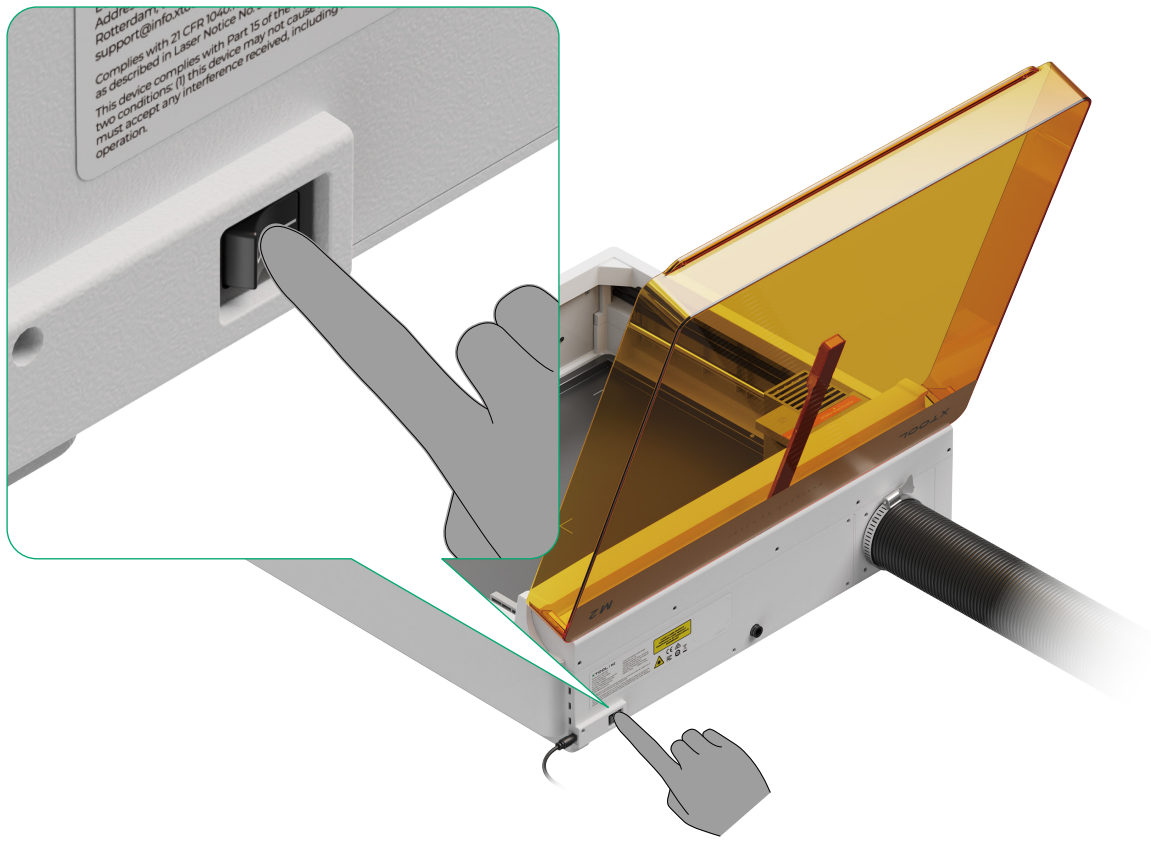

使用 xTool M2

1 获取 xTool 软件



访问 s.xtool.cn/software 获取 xTool 官方软件

2 连接 xTool M2 至电脑

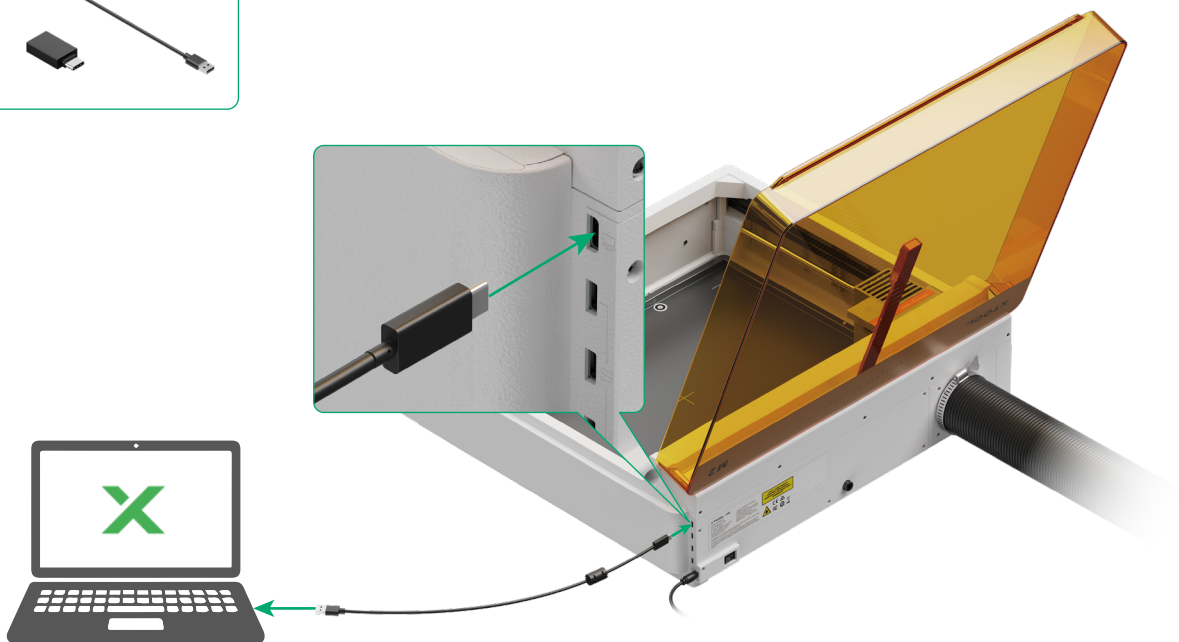
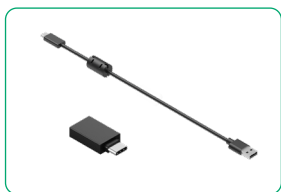

更多使用软件操作 xTool M2 激光雕刻机的信息，请访问 s.xtool.cn/wiki/m2。

固定材料加工



固定材料前，请清洁底板，确保材料表面平整，避免因底板碎屑或污渍导致材料突起或污染。

激光雕刻 $0 < H \leq 1.5 \text{ mm}$ 材料:使用美纹胶固定



1

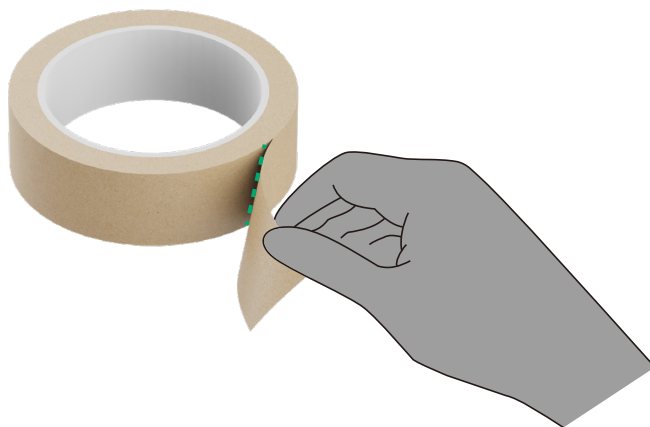

2 用美纹胶将材料固定在底板上

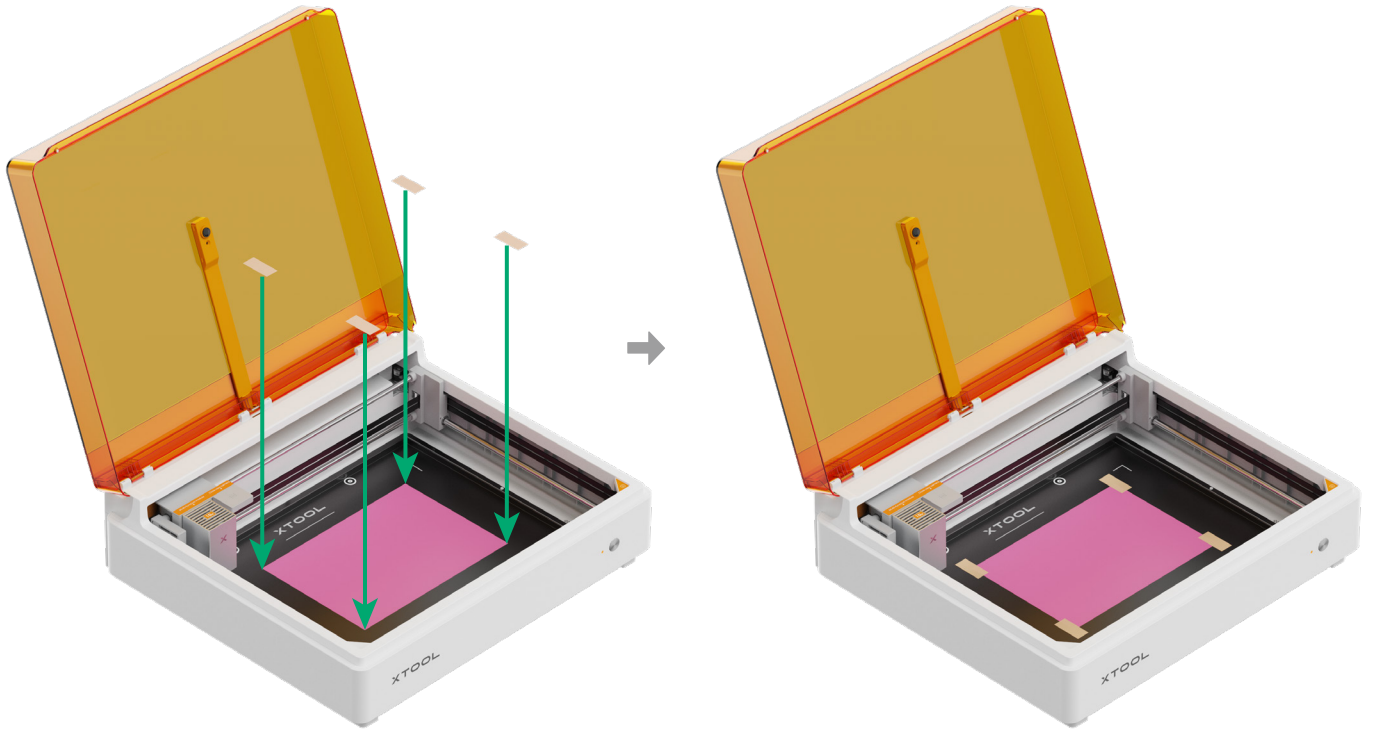

激光切割 $0 < H \leq 6 \text{ mm}$ 材料: 使用磁吸固定件固定

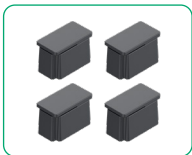

- 为保证更好的切割效果，使用磁吸固定件垫高材料，为材料底部提供足够的排烟空间。
- 如果需要切割柔性材料（如纸、薄布等），请将其粘贴在底板上，或自制夹具固定。

1

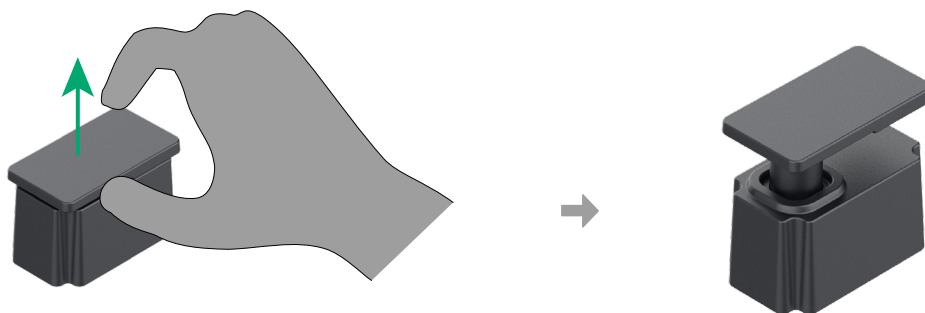

2

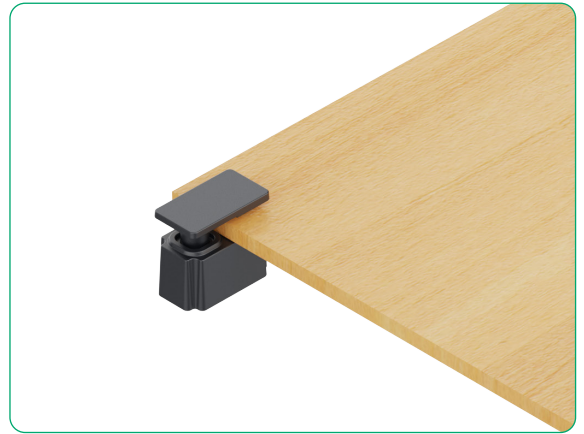
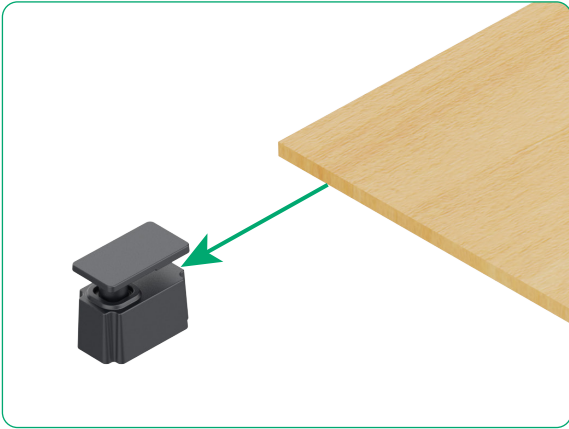

按照上面的方法，安装剩下的三个磁吸固定件。



3

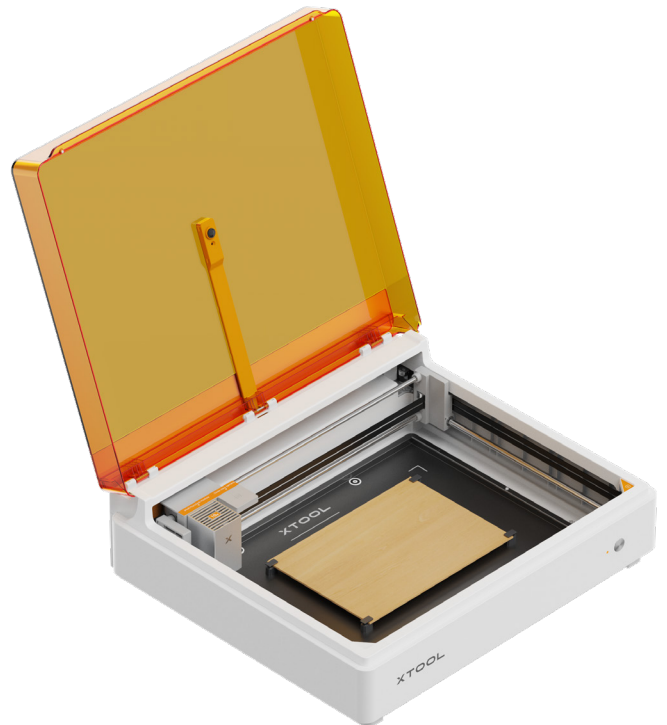
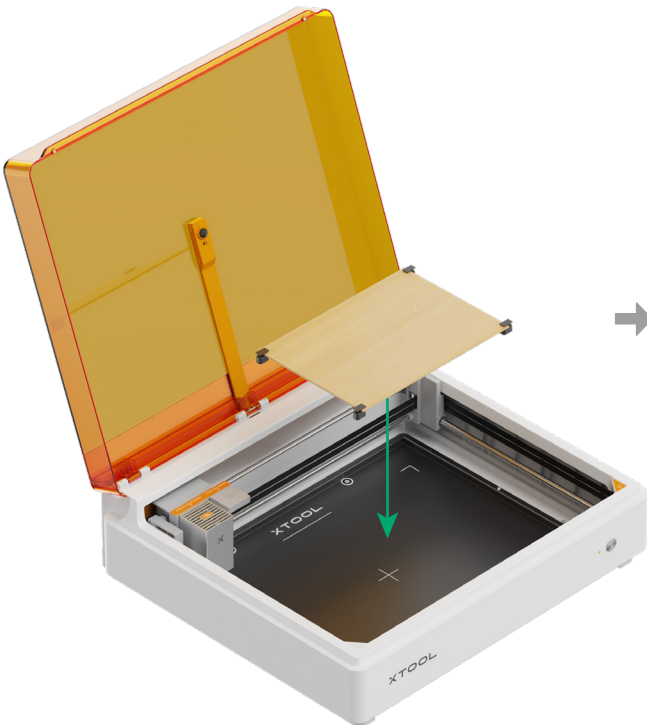



在软件上放置加工元素时，注意其边缘与磁吸固定件的距离需要保持 5 mm 以上，避免加工时激光损坏固定件。

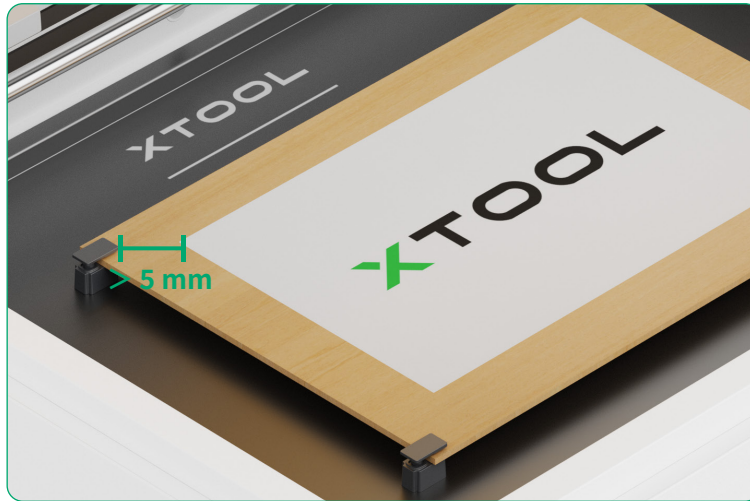

激光切割 $6\text{ mm} \leq H \leq 16\text{ mm}$ 材料：使用磁吸固定件固定

1



2

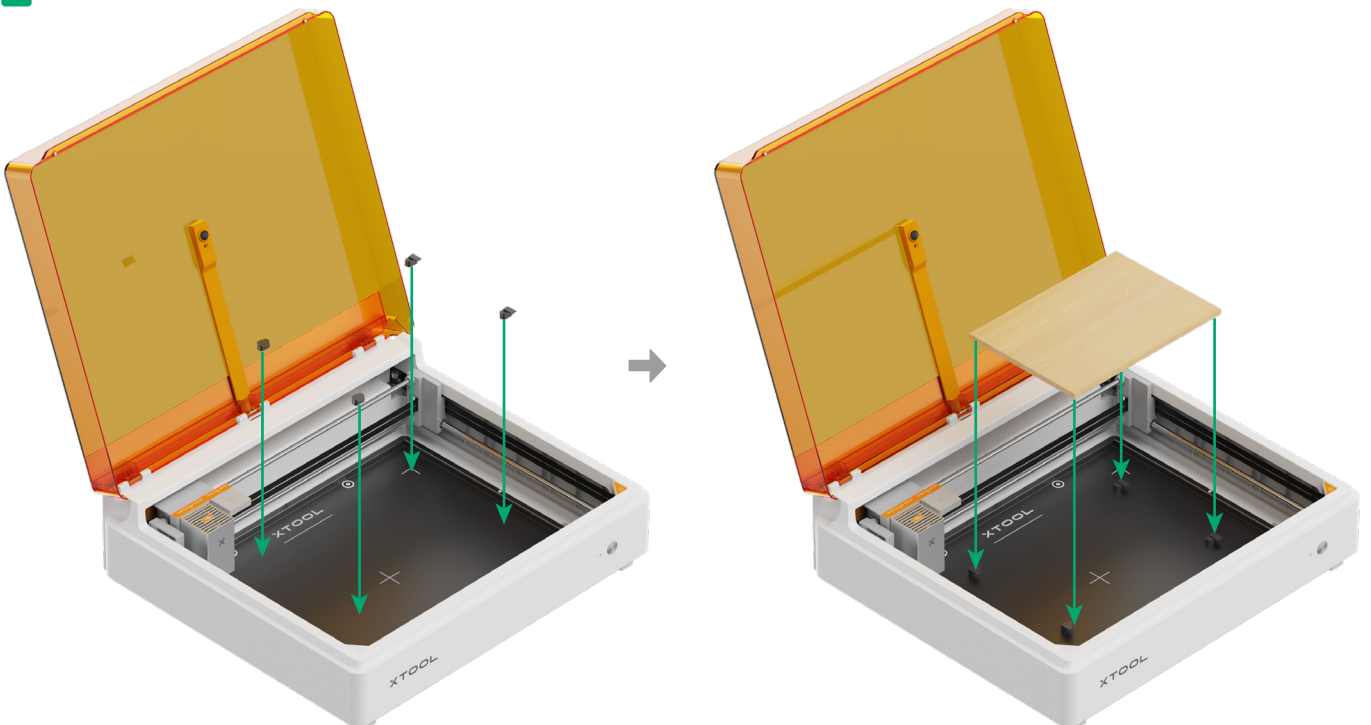



请勿将加工材料放置在磁吸固定件的上表面。

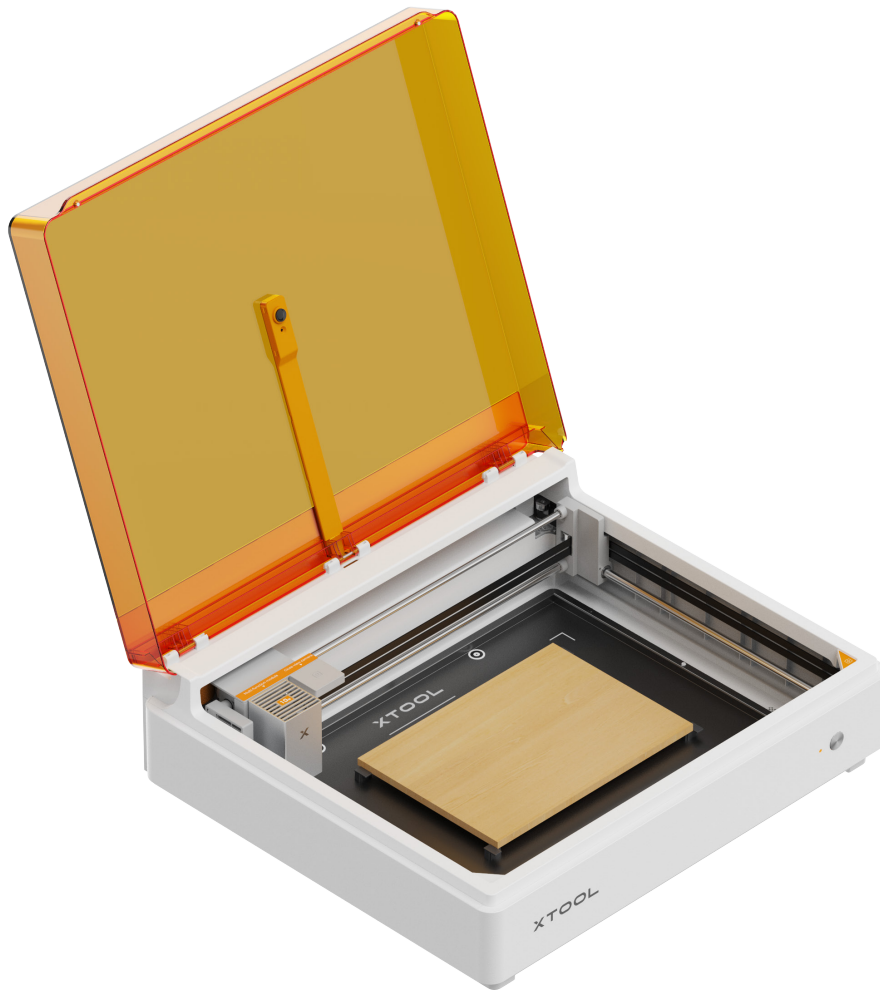

激光雕刻曲面材料

使用胶带或者自制工具将曲面材料固定到底板上，以确保测距准确。

指示灯说明

蜂鸣器状态	指示灯状态	设备状态
/	白色慢闪	初始化
/	白色呼吸	设备休眠
/	蓝色闪烁	配网中
/	蓝色常亮	待机，未连接设备
/	黄色慢闪	走边框
/	黄色常亮	对焦中
/	黄色常亮	自动化中
/	绿色慢闪	加工中
/	绿色常亮	加工暂停
/	紫色常亮	固件升级
/	紫色慢闪	校准中
响一声	/	关盖
响一声	白色常亮	待机，已连接设备
响一声	绿色常亮	加工准备就绪
响三声	/	设备异常
持续响起	红色快闪	二、三级火焰异常

1 清洁排风扇



清洁排风扇的作用

- 维持散热效率：排风扇的清洁程度直接影响其转动速度和散热效果。若设备中积聚过多灰尘和污垢，它们会阻碍空气的流动，降低散热效率，影响设备正常运行。
- 延长使用寿命：保持排风扇清洁，可以防止其过快损坏。灰尘和污垢可能导致排风扇转动不平稳，增加磨损，缩短其使用寿命。

清洁方法

- (1) 关闭设备电源，拆下排烟管和排烟管罩。



十字螺丝刀
(自备)

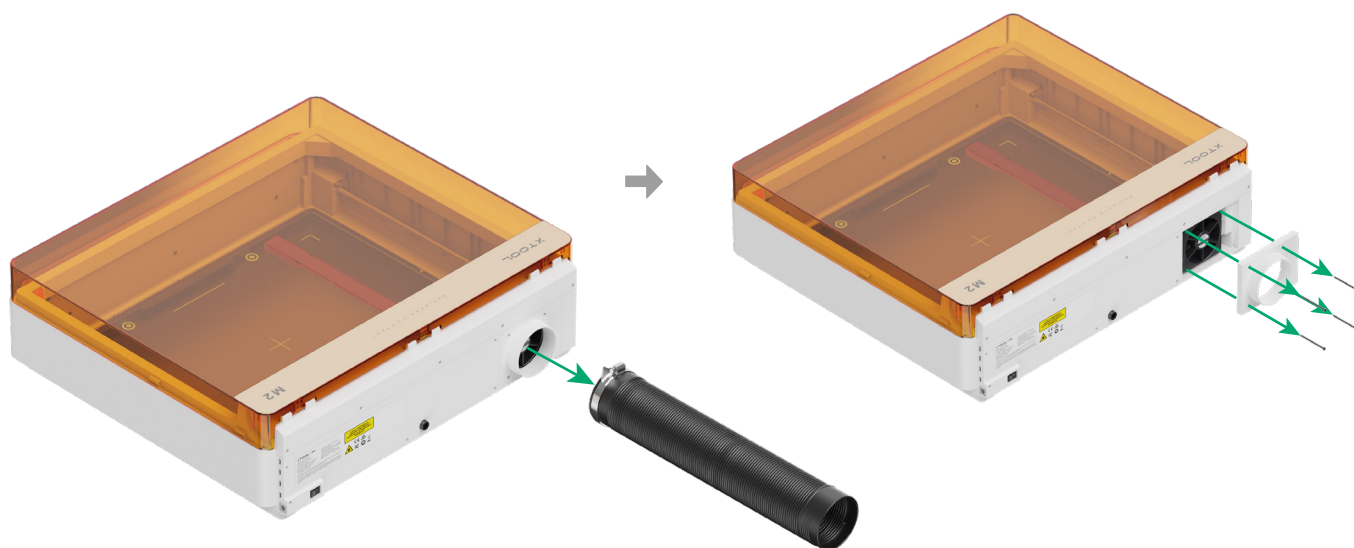

(2) 使用纸巾或棉签等清洁工具，蘸取适量清水或酒精，擦除排风扇中的灰尘。

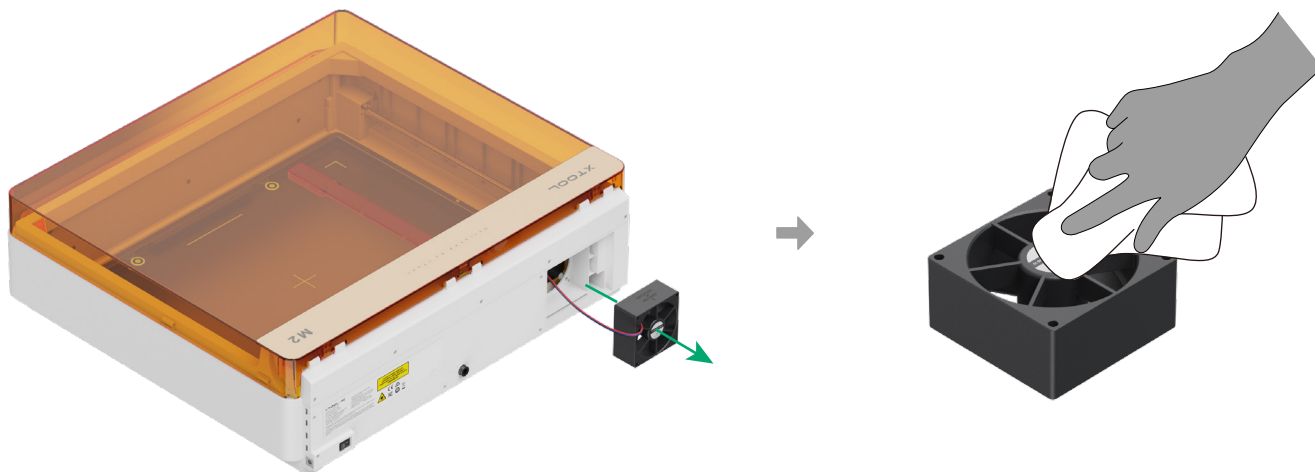

(3) 将排风扇重新安装回机器，注意风扇上有指示气流方向的标志，请根据标志的方向安装，确保排风方向朝机器外侧。

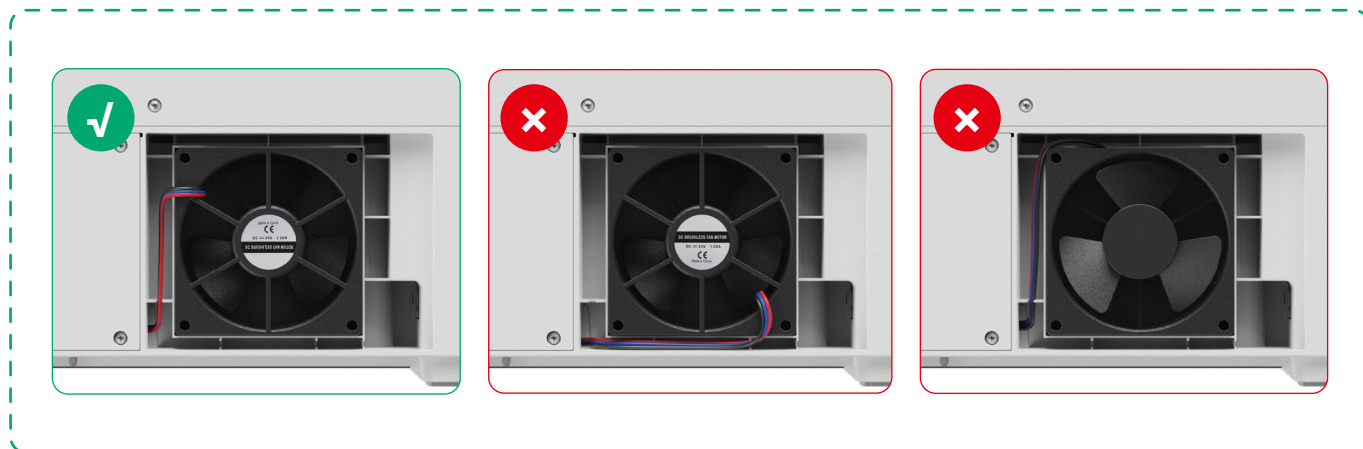
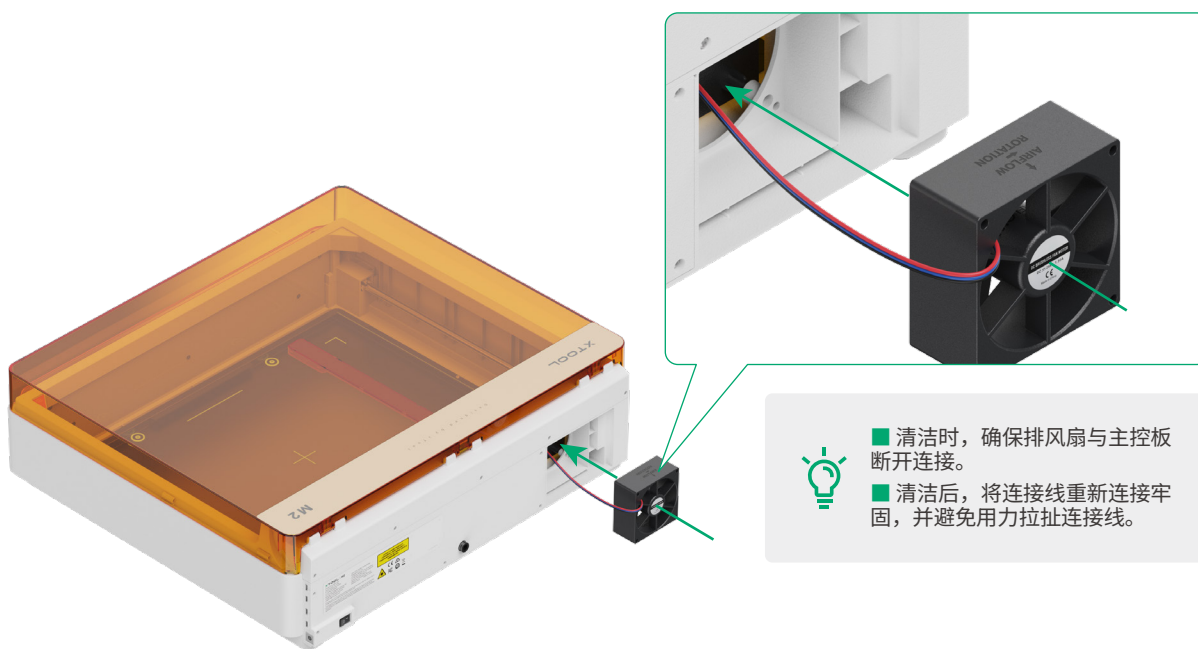

(4) 将排烟管重新装回排烟口，以防加工时激光漏光或者扇叶伤手。

安装排烟管罩时，应同时用手固定住排烟口内侧的盖子。



2 清洁激光器保护镜和气嘴

激光加工时会产生大量烟雾，导致保护镜脏污或气嘴堵塞。如不及时清洁，可能会降低激光出光功率，甚至损坏激光器。

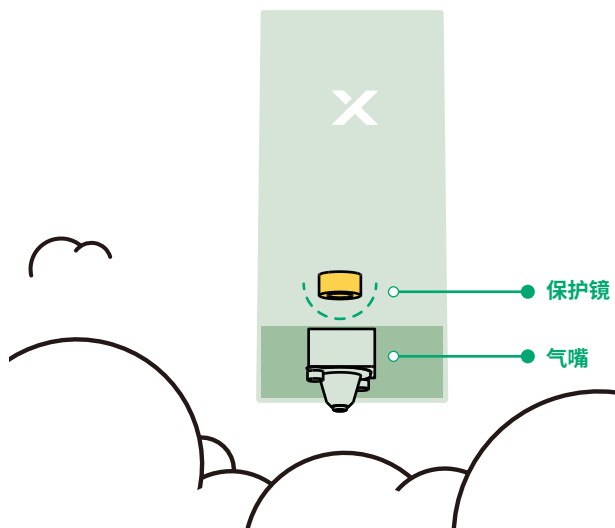

维护措施

- 避免划伤：保护镜的表面非常脆弱，容易划伤。因此，在安装、更换或清洁保护镜时，需要格外小心，避免尖锐物品接触其表面。
- 工作环境：保护镜的工作环境应保持干燥、无尘、无腐蚀性气体。如果工作环境恶劣，可能会加速保护镜的老化和损坏。因此，请确保工作环境干净整洁，排风扇正常工作。
- 检查安装状态：定期检查保护镜的安装状态，确保其安装牢固、稳定。如果发现保护镜有松动或移位的情况，应及时进行调整和固定。
- 定期清洁：保护镜在使用过程中可能会积累灰尘、污垢或其他杂质，影响激光的透过率。因此，保护镜需要定期清洁。
- 定期更换：过度磨损的保护镜可能会影响激光的传输效果，甚至导致设备故障。因此，请根据激光设备的使用情况和保护镜的磨损程度，定期更换保护镜。

清洁方法

当软件界面弹出清洁提醒时，执行如下步骤清洁保护镜和气嘴。

- (1) 关闭机器电源，拆下激光器。
- (2) 从激光器上拆下气嘴。

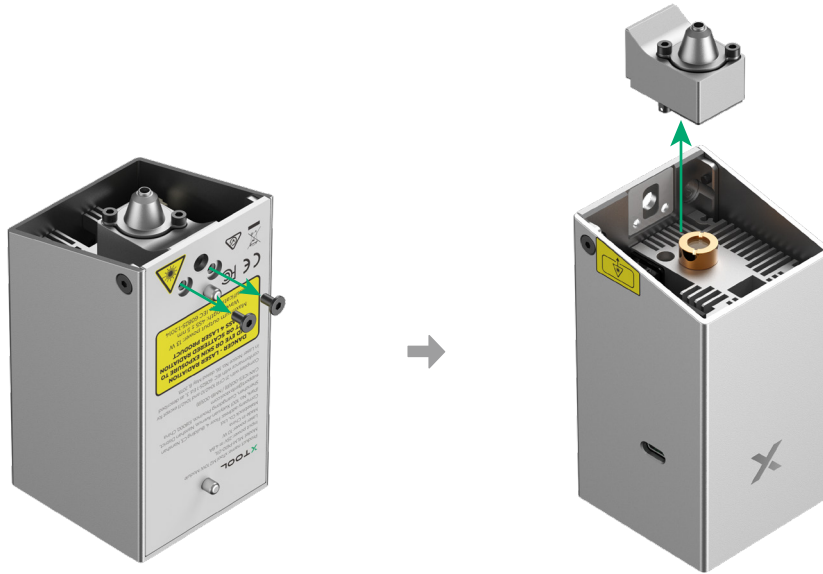

- (3) 使用无尘布或棉签蘸取适量酒精（或无水丙酮等），依次清洁保护镜和气嘴。

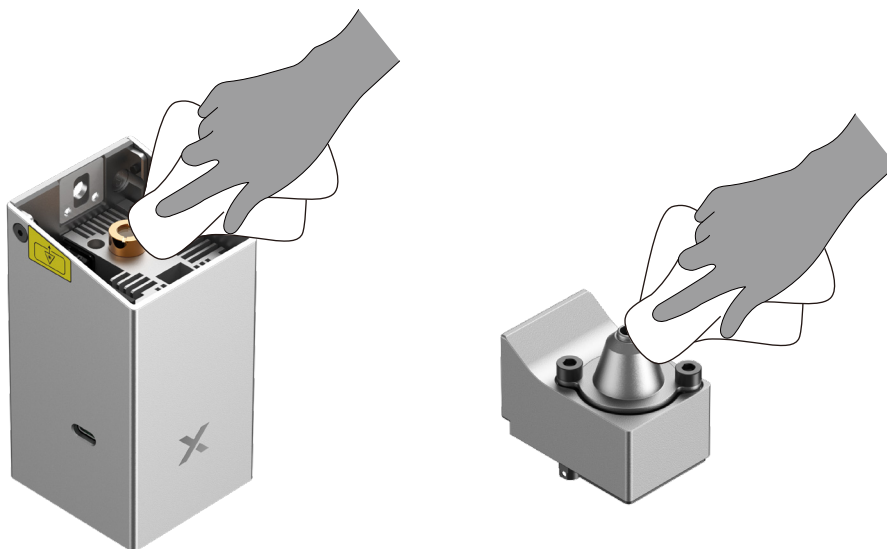

使用空气辅助装置时，可适当降低清洁频率。

3 清洁激光器散热风扇

清洁激光器散热风扇的作用

■ 防止过热，保护激光器：激光器在工作过程中会产生大量热量，散热风扇的作用是帮助散热，保持激光头的工作温度在安全范围内。如果散热风扇积尘过多或被堵塞，会导致散热效率下降，激光器可能因过热而损坏。

■ 避免电气故障或火灾风险：灰尘堆积不仅会影响散热性能，还可能增加电气故障或短路的风险，尤其是在高温环境下。清洁散热风扇可以减少灰尘积累，降低这些潜在风险，确保设备运行安全。

清洁方法



- 清洁时，确保排风扇与主控板断开连接，同时避免使用过湿的毛巾清洁风扇，以免水分渗入主控板导致电路短路，损坏激光器主板。
- 请务必在清洁完成后将连接线重新连接牢固，并避免用力拉扯连接线。



内六角螺丝刀

- (1) 关闭机器电源，拆下激光器。
- (2) 从激光器上拆下散热风扇。

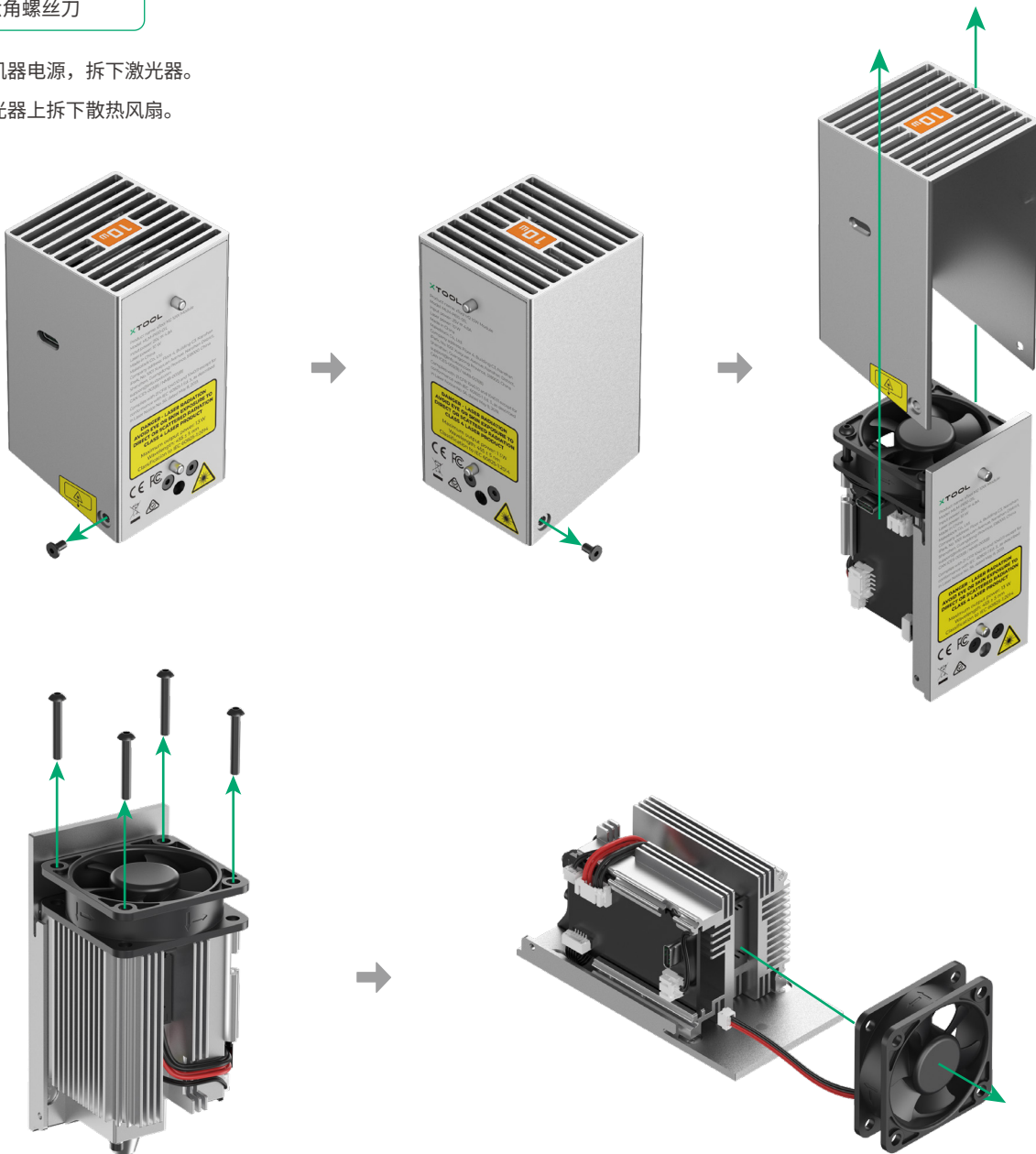

(3) 使用纸巾或棉签等清洁工具，蘸取适量清水或酒精，擦除排风扇中的灰尘。

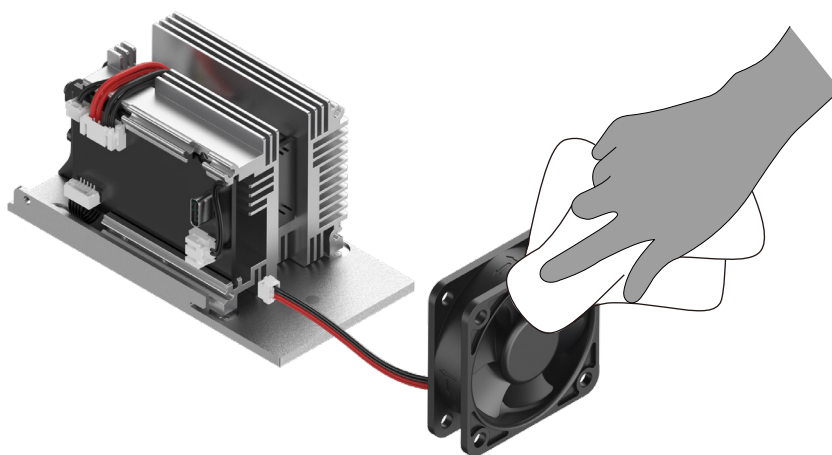

4 清洁底板

清洁方法



内六角螺丝刀



请定期清洁机器内的碎屑，防止其卷入风扇阻塞排烟，且避免引起火灾。

(1) 关闭机器电源，拆下底板。

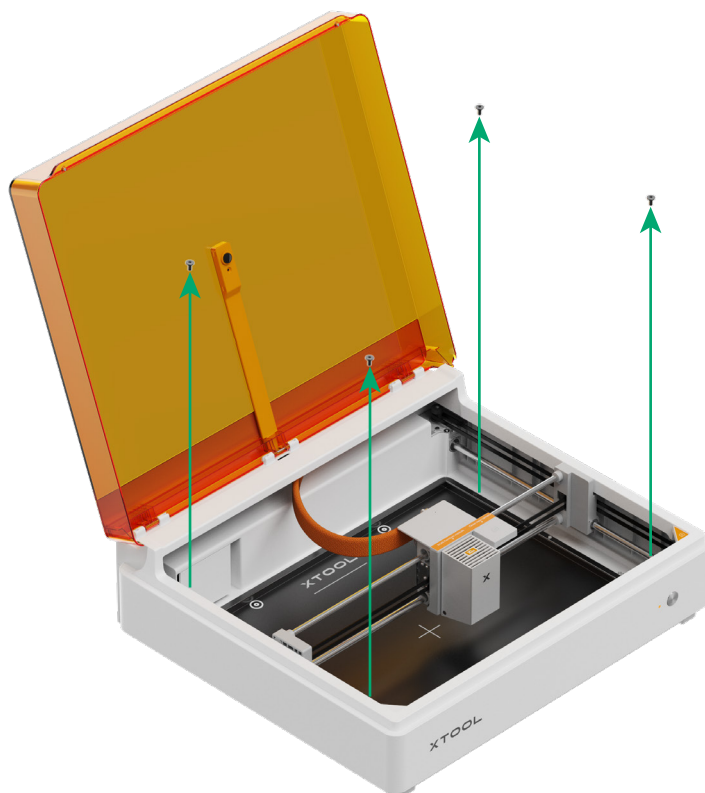

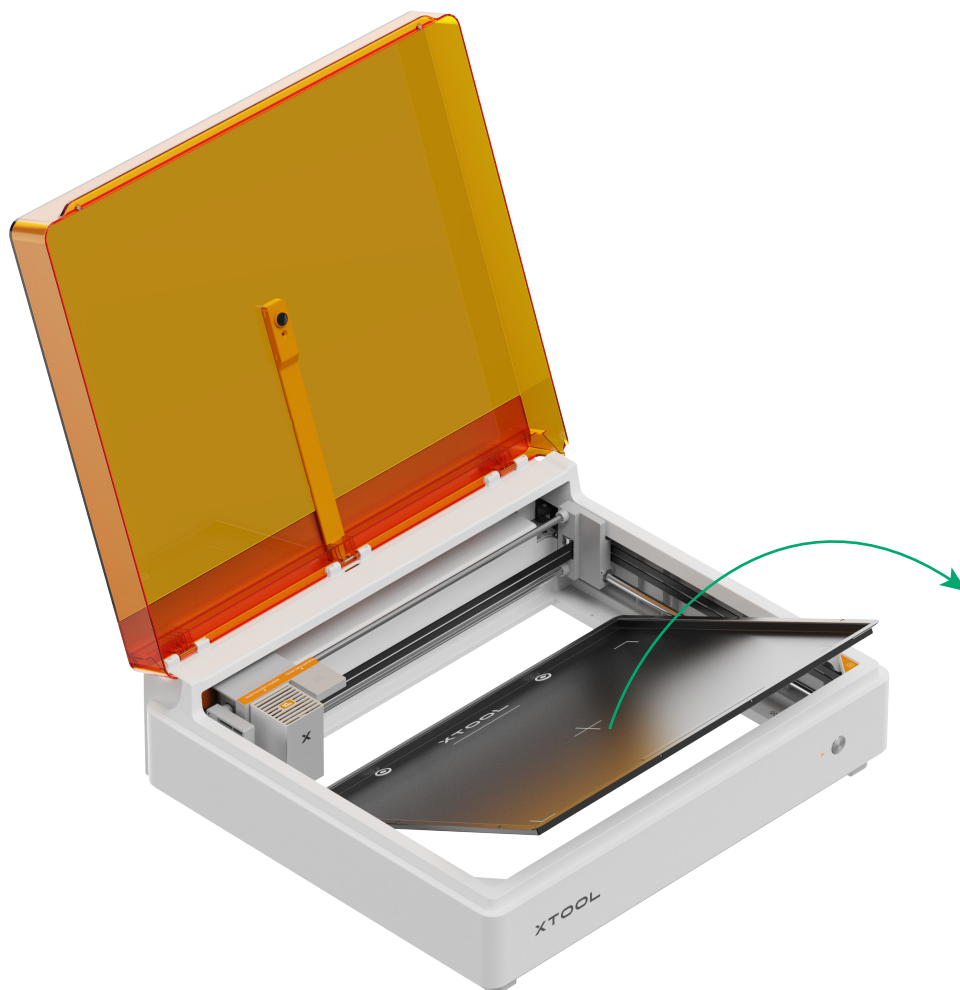

(2) 用清洁布蘸取洗洁精，擦拭底板。

(3) 用干布或者纸擦干底板。

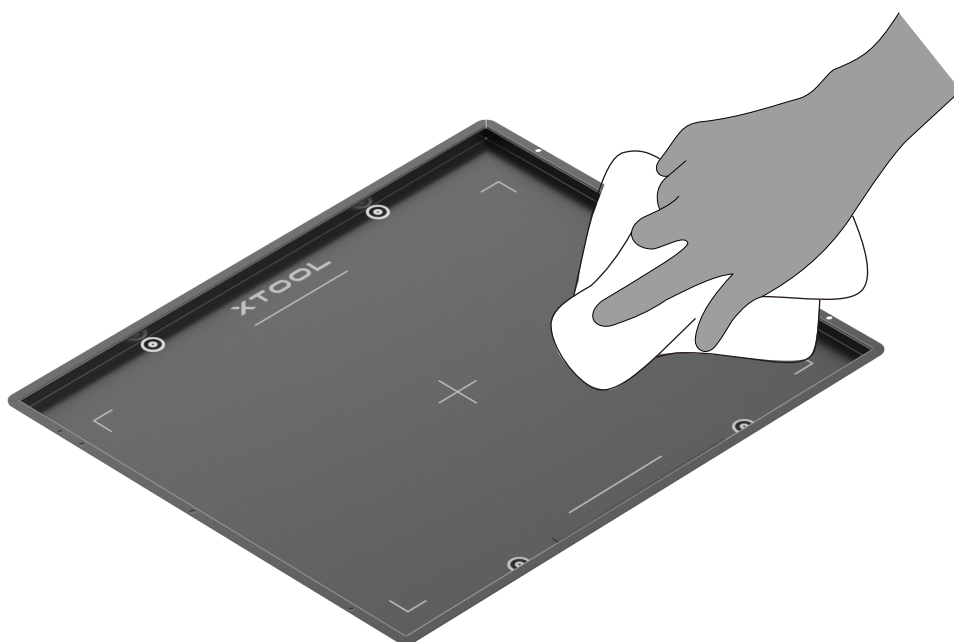

5 清洁补光灯

- 定期清洁补光灯上的灰尘，防止补光灯无法散热而导致烧坏。
- 避免使用过湿的毛巾清洁补光灯，以免水分渗入电路板导致电路短路。

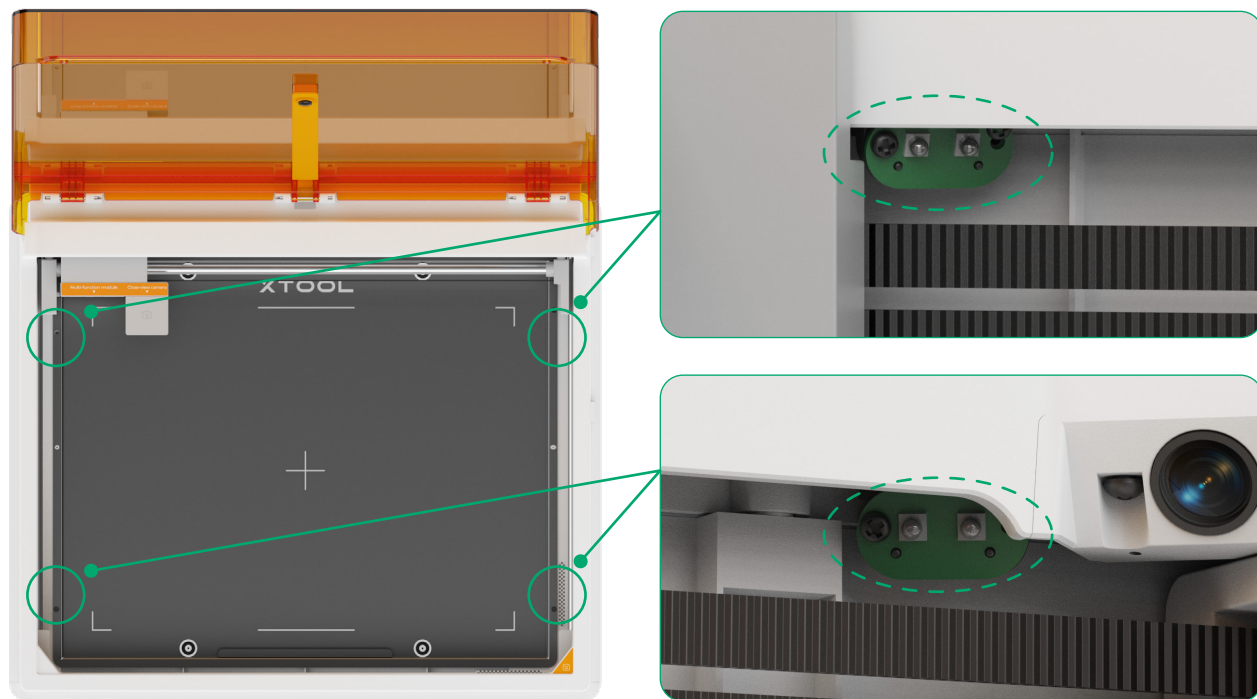

关于更多维护与保养的信息，前往 s.xtool.cn/wiki/m2 查看。

xTool M2 配合 xTool M2 CMYK 喷墨模组使用

点击并跳转至 s.xtool.cn/wiki/m2/use-cmyk-inkjet-module

xTool M2 配合 xTool 旋转附件三代 Lite 使用

点击并跳转至 s.xtool.cn/wiki/m2/use-ra3-lite

XTOOL